

# BATEAUX A MOTEUR de 1050 à 2720 kg version : MTX

## MOTORBOATS From 1050 to 2720 kg version: MTX

### BARCOS CON MOTOR de 1050 a 2720 kg versión: MTX

Doc 2008/06

**DESCRIPTIF GÉNÉRAL :** Remorques (à châssis triangulé) équipées d'un chemin de roulement articulé (sur la traverse arrière) multi-galets (version coque en V) ou à diabolos (pour coque lestée). Ensemble de galets sur balanciers réglables sur les côtés. Support treuil réglable et coulissant avec treuil manuel et butée d'étrave. Essieux réglables pour parfaire l'équilibre de l'ensemble. Ces remorques sont pourvues d'un système de freinage à inertie avec recul automatique. Suspension à éléments caoutchouc. Plaque de signalisation amovible et télescopique. Roue Jockey. Garde-boue en acier avec protections latérales tubulaires.

**NOTA :** pour tous ces modèles, les poids à vide peuvent augmenter suivant les équipements mis en option.

**GENERAL SPECIFICATION :** Trailers with triangulated chassis fitted with articulated central multi-roller track on the rear cross-member (Vee hull version) or with under-rollers (for ballasted hulls). Adjustable side roller beams. Adjustable sliding winch bracket with manually operated winch and bow stop. Adjustable axles to suit balance. These trailers are fitted with a surge braking system with automatic reverse. Suspension with rubber components. Removable telescopic taillight. Jockey wheel. Steel mudguards with tubular side protection.

**NB:** for all these models, the unladen weight may increase according to the chosen equipment options.

**DESCRIPCIÓN GENERAL :** Remolques con estructura triangular equipado con multirrotillos. Juego de rodillos laterales basculantes. Soporte de cabrestante regulable con soporte de goma central. Eje regulable. Estos remolques vienen equipados con un sistema de frenado de inercia con retroceso automático. Suspensión con barra de torsión. Placa de señalización movable y telescópica. Rueda jockey. Guardabarros con protección lateral tubular. Estructura galvanizada en caliente.

**NOTA:** Los pesos en vacío pueden aumentar según las opciones de equipamientos (lo que disminuye proporcionalmente la carga útil).

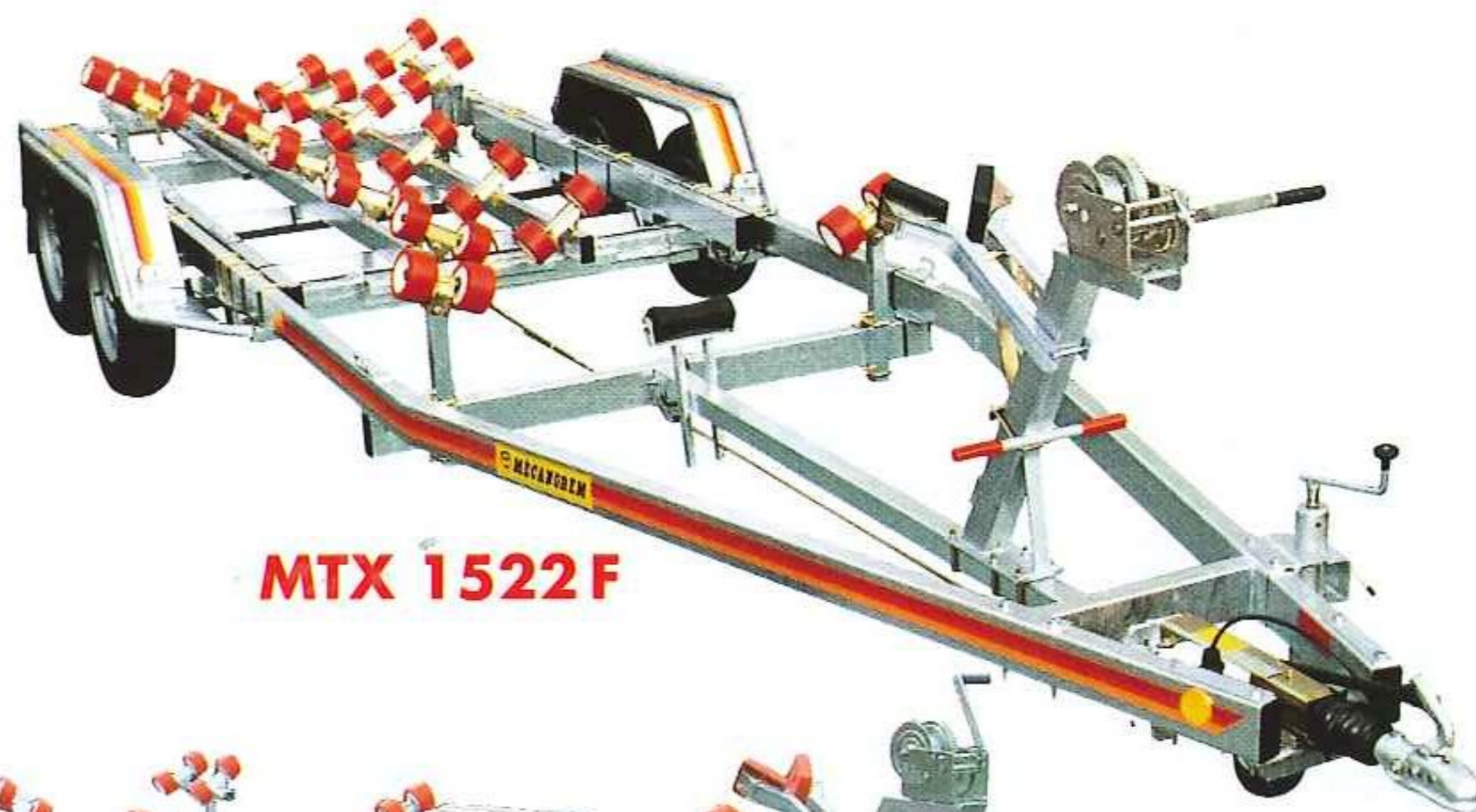
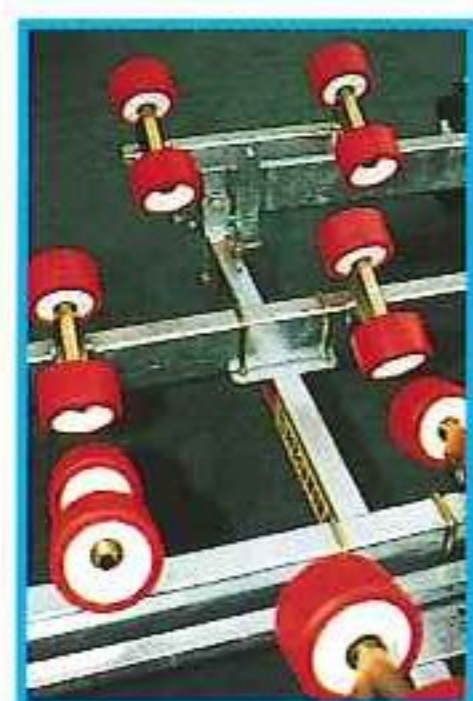

**MTX 1522 F**



**MTX 1522 F**

(pour bateaux à petite quille rouleaux/diabolos au centre, à la place des multigalets)  
(for small pleasure boat with small keel)  
(para pesca recreo con quilla pequeña)



**MTX 2222 F**

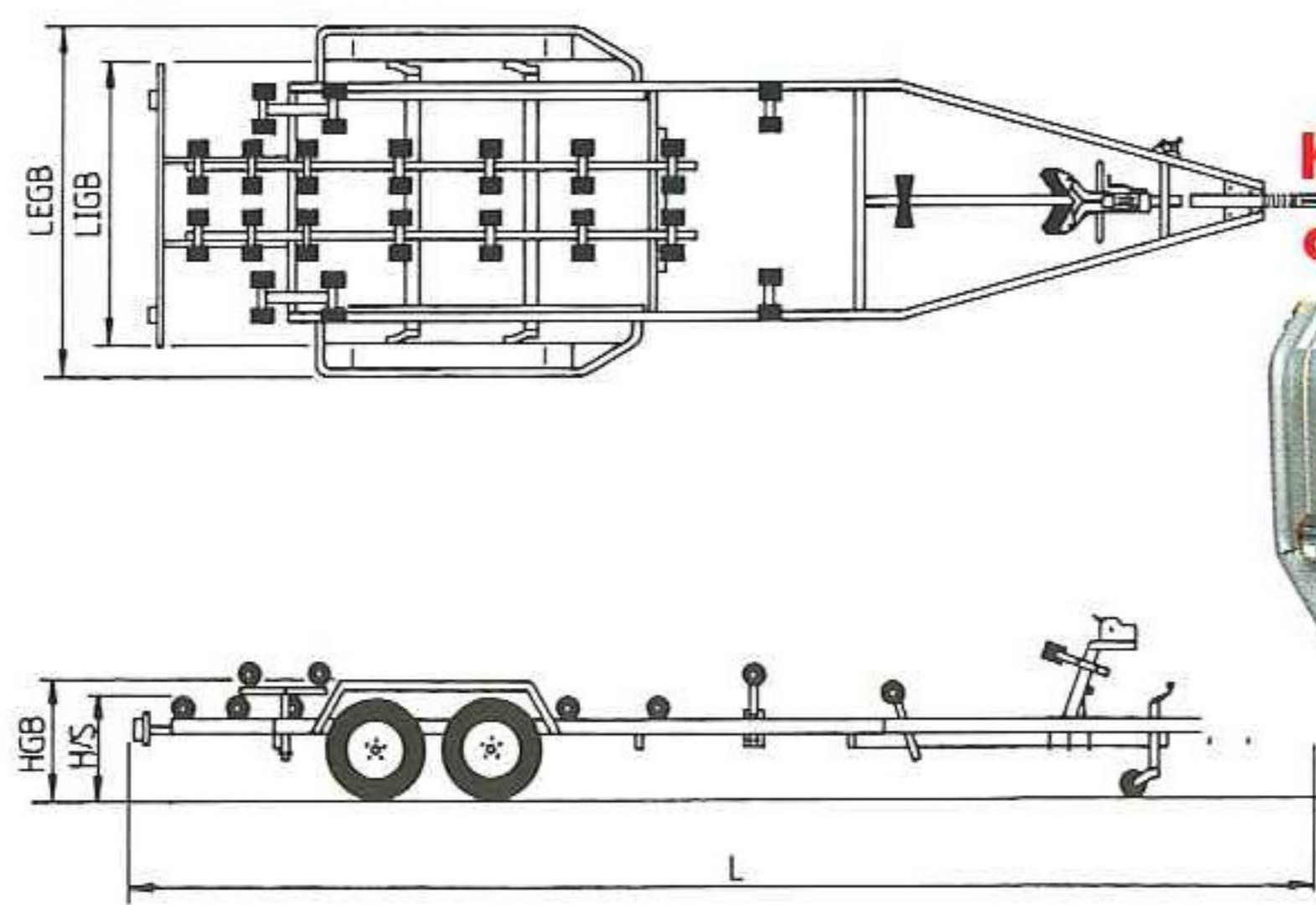

**Kit de rinçage des tambours**

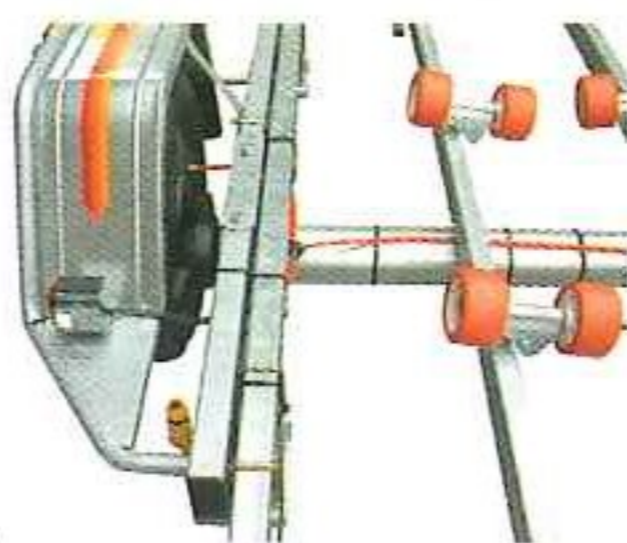

**NOTA :** les longueurs maxi sont variables suivant la longueur du bateau.

**NB:** Maximum lengths vary according to boat length.

**NOTA:** los largos máximos son variables según el largo del barco.

Réf.	P.T.C.	P.V.	C.U.	L Maxi	I.E.G.B.	I.I.G.B.	H/S	H.G.B.	Roues
MTX 1122 F	1500 kg	450 kg	1050 kg	7,00 m	2,09 m	1,66 m	0,58 m	0,68 m	155/70 x 13
MTX 1352 F	1700 kg	460 kg	1240 kg	7,00 m	2,09 m	1,66 m	0,58 m	0,68 m	165/70 x 13
MTX 1522 F	2000 kg	530 kg	1470 kg	7,50 m	2,09 m	1,56 m	0,60 m	0,70 m	185/70 x 14
MTX 1722 F	2200 kg	530 kg	1670 kg	7,50 m	2,09 m	1,56 m	0,60 m	0,70 m	185/70 x 14
MTX 2002 F	2500 kg	540 kg	1960 kg	8,00 m	2,40 m	1,87 m	0,68 m	0,78 m	185 x 14 C
MTX 2222 F	2800 kg	690 kg	2110 kg	8,00 m	2,40 m	1,87 m	0,68 m	0,78 m	185 x 14 C
MTX 2622 F	3200 kg	730 kg	2470 kg	8,80 m	2,40 m	1,87 m	0,68 m	0,78 m	185 x 14 C
MTX 2802 F	3500 kg	780 kg	2720 kg	9,80 m	2,45 m	1,93 m	0,76 m	0,80 m	215 x 14 C

Document non contractuel. Nous nous réservons le droit de modifier nos fabrications en fonction des impératifs techniques et de l'évolution de nos produits.

Non contractual document. We reserve the right to modify our products to suit technical requirements and product developments.

Documento no contractual. Nos reservamos el derecho de modificar nuestras fabricaciones en función de los imperativos técnicos y la evolución de nuestros productos.