



# MECANOREM

## REMORQUES

B.P. 305  
50700 VALOGNES  
Tél. : 02 33 95 45 45 - Fax : 02 33 95 45 40

www.mecanorem.com  
infomeca@mecanorem.com

FICHE DE RENSEIGNEMENTS POUR LA FABRICATION D'UN ESSIEU « SUR MESURE »

## ESSIEU AVEC FREIN – BRIDES SIMPLES

### RENSEIGNEMENTS :

SOCIETE : .....

ADRESSE : .....

NOM : .....

.....

PRENOM : .....

TEL. : .....

DATE : .....

FAX : .....

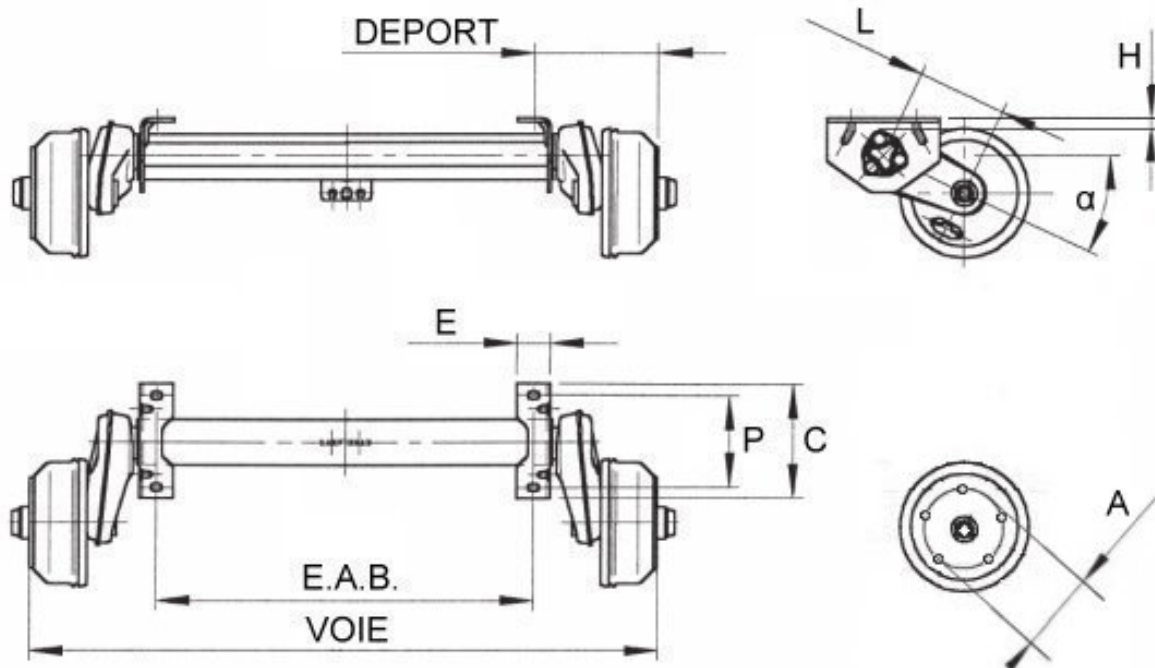

FORCE : .....

VOIE : .....

E.A.B. : .....

DEPORT : .....

Dimension des roues : .....

L : .....

H : .....

$\alpha$  : .....

E : .....

P : .....

C : .....

### PERCAGES

ROUES  4 x 100

4 x 115

4 x 130

A : .....  5 x 112

5 x 140

FINITION : GALVANISATION À CHAUD   
PEINTURE

délai : 10 jours

délai : 5 jours

REFERENCE :

PRIX :

T.T.C.

*Aucune réclamation possible sans avoir dûment complété cette fiche de renseignements.*

Contact : G. LEGOUPIL – Tél. : 02 33 95 23 65 – Fax : 02 33 95 23 67 – magasin@mecanorem.com